

Gdynia dnia: 2026-06-01

Pismo: CRZP/50/2026/AZP/25

ul. Morska 81-87
bud. F pok. 226
81-225 Gdynia

www.umg.edu.pl

Zespół ds. Zamówień
Publicznych (AZP)

tel. 58 55 86 421
e-faks: 58 741 22 50

e-mail: zampubl@umg.edu.pl

WYJAŚNIENIA TREŚCI SWZ_17

Dotyczy: postępowania o udzielenie zamówienia publicznego, prowadzonego w trybie przetarg nieograniczony na **”Zaprojektowanie i wykonanie robót budowlanych dla zadania pn. ”Budowa budynku Centrum Informatycznego wraz z zagospodarowaniem terenu i niezbędną infrastrukturą”** – znak sprawy **CRZP/50/2026/AZP**.

Zamawiający, **Uniwersytet Morski w Gdyni**, działając na podstawie art. 135 ust. 6 ustawy z dnia 11 września 2019 r. Prawo zamówień publicznych (t.j. Dz. U. z 2024 r. poz. 1320 z późn. zm.), udostępnia poniżej treść zapytań do Specyfikacji Warunków Zamówienia (zwanej dalej **”SWZ”**) wraz z wyjaśnieniami:

Pytanie nr 21

Prosimy o informację jakie warstwy stropodachu (w miejscu central wentylacyjnych) należy przyjąć do wyceny, ponieważ brak takiej informacji w przesłanej dokumentacji a jest to kluczowe do przygotowania rzetelnej wyceny.

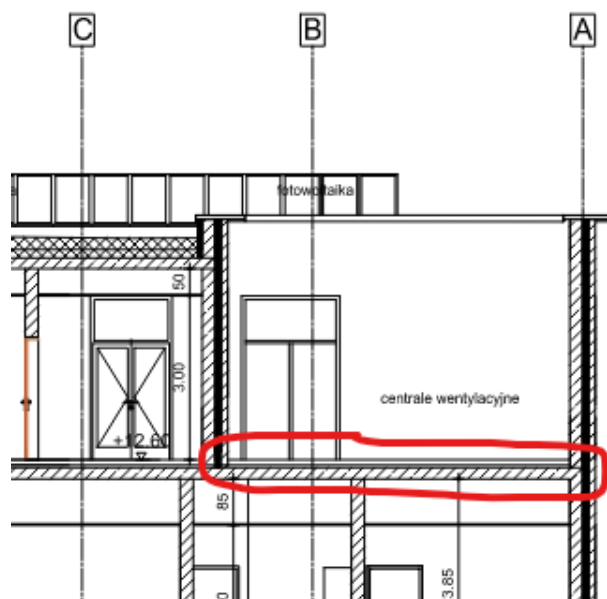

Stanowisko (wyjaśnienie) Zamawiającego: Wykończenie papą, warstwy dachu tak jak na poziomie +3

ul. Morska 81-87
bud. F pok. 226
81-225 Gdynia

www.umg.edu.pl

Zespół ds. Zamówień
Publicznych (AZP)

tel. 58 55 86 421
e-faks: 58 741 22 50

e-mail: zampubl@umg.edu.pl

Prosimy o informację czy krzesła i stoły występujące w pomieszczeniu np. 1.10 LABORATORIUM są w zakresie oferty, ponieważ brak jakiegokolwiek informacji w dokumentacji na ten temat, a są wrysowane na rysunkach architektury.

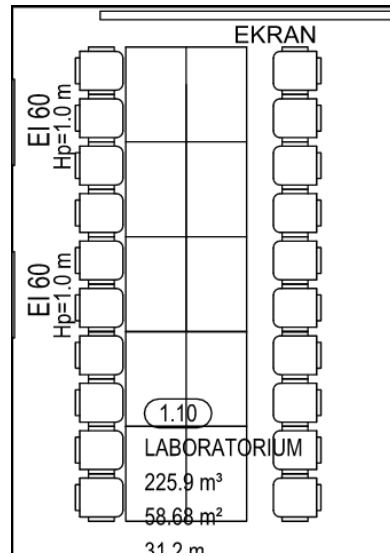

Stanowisko (wyjaśnienie) Zamawiającego: Wyposażenie ruchome (meble, agd, automaty) nie wchodzi w zakres zamówienia. W zakresie zamówienia jest jedynie wyposażenie stałe (meble) w pomieszczeniu Auli 0.14

Prosimy o potwierdzenie, że wyposażenie meblowe jest poza zakresem oferty GW oprócz krzeseł do Sali audytorijnej, ponieważ na rysunkach jest wrysowane całe wyposażenie obiektu i może to wprowadzić w błąd.

Stanowisko (wyjaśnienie) Zamawiającego: W zakresie zamówienia jest jedynie wyposażenie stałe (meble) w pomieszczeniu Auli 0.14

ul. Morska 81-87
bud. F pok. 226
81-225 Gdynia

www.umg.edu.pl

Zespół ds. Zamówień
Publicznych (AZP)

tel. 58 55 86 421
e-faks: 58 741 22 50

e-mail: zampubl@umg.edu.pl

Prosimy o informację jak należy wykończyć ścianę od strony miejsca na centrale wentylacyjne (poziom +3) - oznaczenie S1a dla którego brak opisu w projekcie przetargowym.

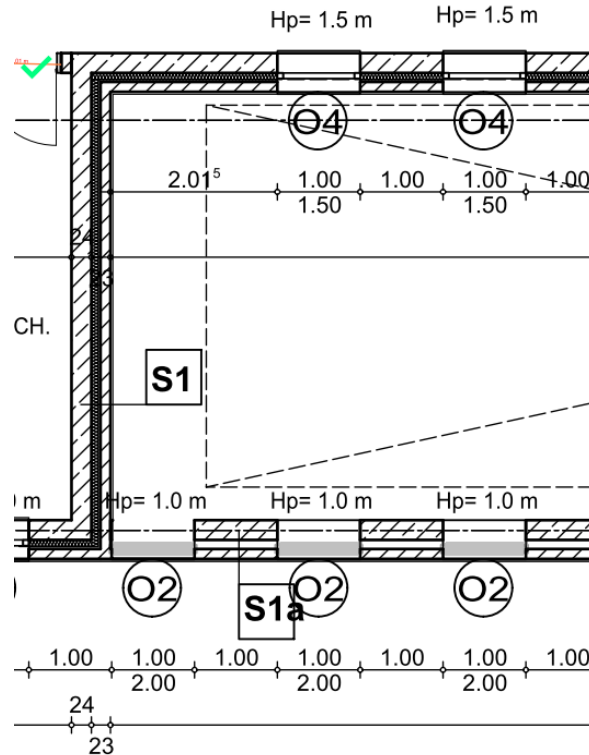

Stanowisko (wyjaśnienie) Zamawiającego: Ścian S1a od wewnątrz ma być tynkowana, malowana farbą elewacyjną.

Opis ścian zewnętrznych S1 dotyczą tylko kondygnacji podziemnej. Na wyższych kondygnacjach należy zastosować ściany zewnętrzne o konstrukcji dostosowanej do spełnienia wymagań warunków technicznych i konstrukcyjnych, oraz wykończyć poprzez otynkowanie od wewnątrz tynkiem cem-wap. kat. III pokrytym dwuwarstwowymi gładziami gipsowymi i malowanej lub pokrytej płytkami, a od zewnątrz warstwą izolacyjną z wełny mineralnej pokrytej płytką ceglana ręcznie formowaną zgodnie z wytycznymi konserwatora zabytków w odpowiednim systemie klejenia płytki do izolacji termicznej.

ul. Morska 81-87
bud. F pok. 226
81-225 Gdynia

www.umg.edu.pl

Zespół ds. Zamówień
Publicznych (AZP)

tel. 58 55 86 421
e-faks: 58 741 22 50

e-mail: zampubl@umg.edu.pl

Dotyczy odpowiedzi zamieszczonej w wyjaśnieniach SWZ 15 z dnia 26.05.2026.
Z uwagi na to, że odpowiedź jest dość niejasna, prosimy o jednoznaczną odpowiedź, czy elementy A,B,C,D należy ująć w wycenie.

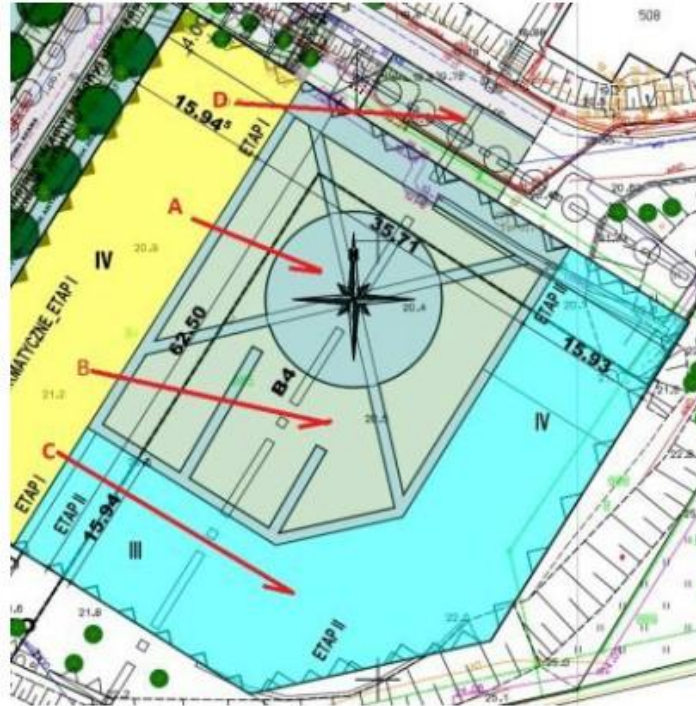

Stanowisko (wyjaśnienie) Zamawiającego: Tak, należy uwzględnić zaprojektowanie tych elementów w dokumentacji projektowej (PZT). Jedynie element D należy ująć w robotach budowlanych w zakresie niezbędnym do prawidłowego wykonania zamówienia(przebudowa istniejącej drogi).

ul. Morska 81-87
bud. F pok. 226
81-225 Gdynia

www.umg.edu.pl

Zespół ds. Zamówień
Publicznych (AZP)

tel. 58 55 86 421
e-faks: 58 741 22 50

e-mail: zampubl@umg.edu.pl

Prosimy o informację, jakim elementem PZT jest element A i czy należy go ująć w wycenie

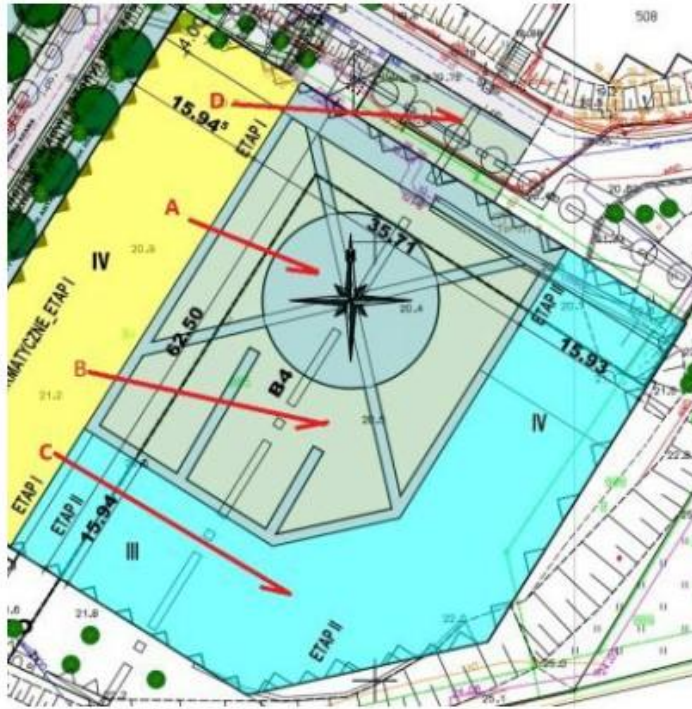

Stanowisko (wyjaśnienie) Zamawiającego: Tak, należy uwzględnić zaprojektowanie tych elementów w dokumentacji projektowej (PZT).

ul. Morska 81-87
bud. F pok. 226
81-225 Gdynia

www.umg.edu.pl

Zespół ds. Zamówień
Publicznych (AZP)

tel. 58 55 86 421
e-faks: 58 741 22 50

e-mail: zampubl@umg.edu.pl

Prosimy o informację, jakim elementem PZT jest element B i czy należy go ująć w wycenie

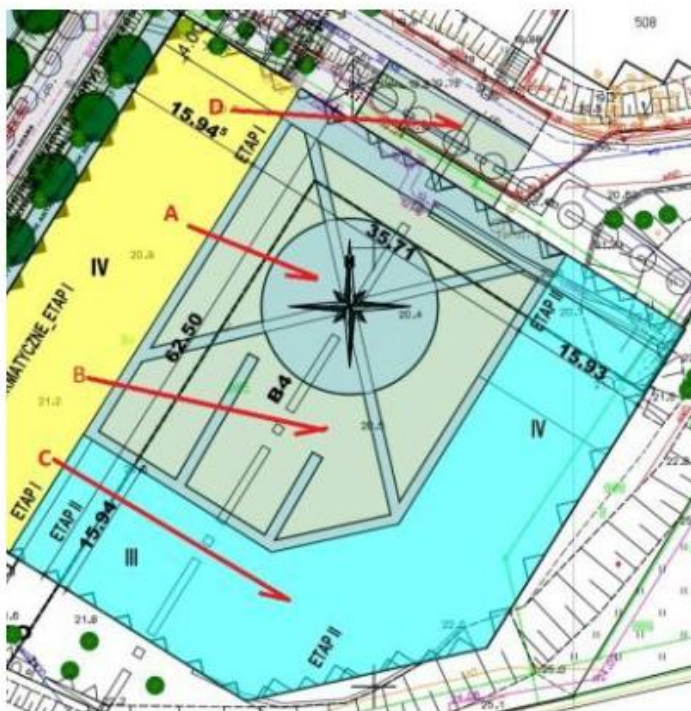

Stanowisko (wyjaśnienie) Zamawiającego: Tak, należy uwzględnić zaprojektowanie tych elementów w dokumentacji projektowej (PZT)

ul. Morska 81-87
bud. F pok. 226
81-225 Gdynia

www.umg.edu.pl

Zespół ds. Zamówień
Publicznych (AZP)

tel. 58 55 86 421
e-faks: 58 741 22 50

e-mail: zampubl@umg.edu.pl

Prosimy o informację, jakim elementem PZT jest element C i czy należy go ująć w wycenie

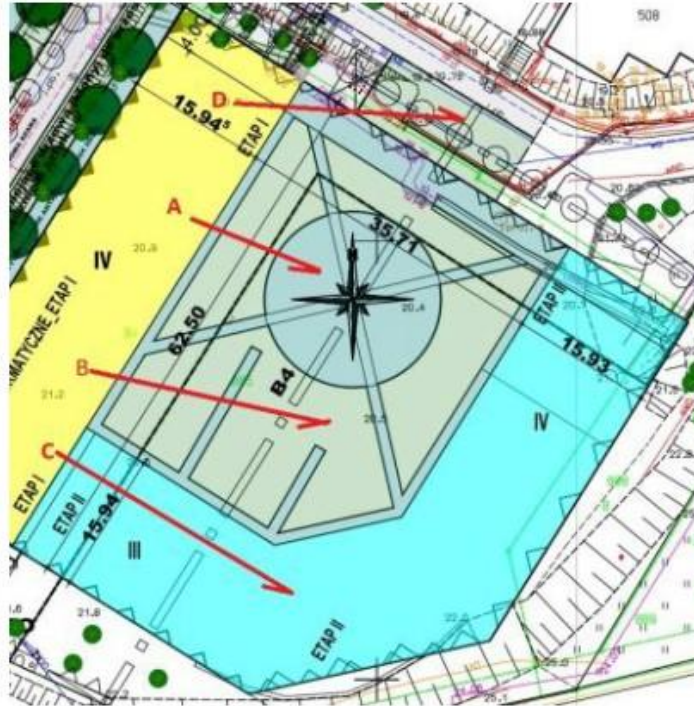

Stanowisko (wyjaśnienie) Zamawiającego:

Tak, należy uwzględnić zaprojektowanie tych elementów w dokumentacji projektowej (PZT)

ul. Morska 81-87
bud. F pok. 226
81-225 Gdynia

www.umg.edu.pl

Zespół ds. Zamówień
Publicznych (AZP)

tel. 58 55 86 421
e-faks: 58 741 22 50

e-mail: zampubl@umg.edu.pl

Prosimy o informację, jakim elementem PZT jest element D i czy należy go ująć w wycenie

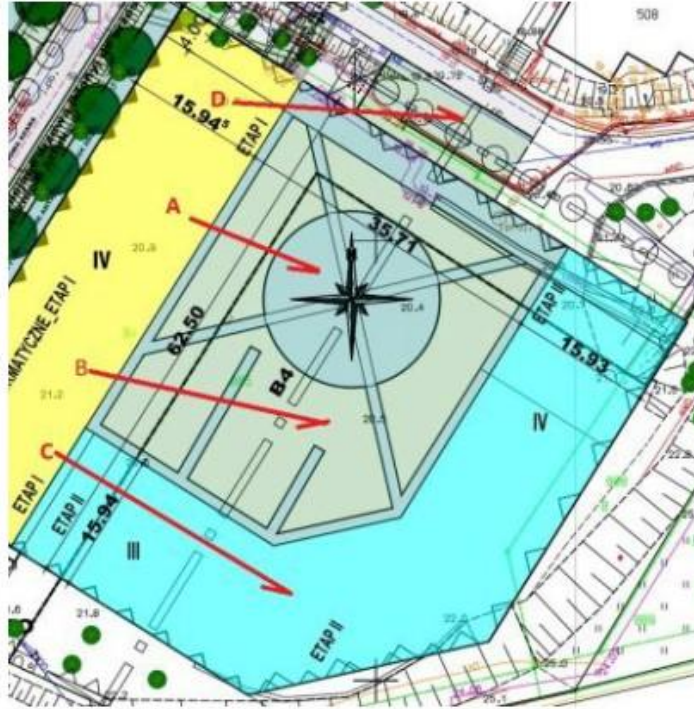

Stanowisko (wyjaśnienie) Zamawiającego:

Tak, należy uwzględnić zaprojektowanie tych elementów w dokumentacji projektowej (PZT) oraz należy ująć w robotach budowlanych w zakresie niezbędnym do prawidłowego wykonania zamówienia (przebudowa istniejącej drogi).

Prosimy o podanie hierarchii ważności dokumentów.

Stanowisko (wyjaśnienie) Zamawiającego: Prosimy o uszczegółowienie pytania (o jakie dokumenty dokładnie chodzi).

Prosimy o informację czy identyfikacja wizualna wewnątrz budynku jest w zakresie oferty GW. Jeżeli tak prosimy o Państwa wytyczne.

Stanowisko (wyjaśnienie) Zamawiającego: Identyfikacja wizualna nie wchodzi w zakres zamówienia.



ul. Morska 81-87
bud. F pok. 226
81-225 Gdynia

www.umg.edu.pl

Zespół ds. Zamówień
Publicznych (AZP)

tel. 58 55 86 421
e-faks: 58 741 22 50

e-mail: zampubl@umg.edu.pl

W nawiązaniu do odpowiedzi nr 18 z dnia 26.05.2026, treść poniżej:

Pytanie nr 18

W SWZ jest zapis "Wykonawca musi wykonać w terminie do 30.11.2026 r. zakres zamówienia o wartości 9 950 000 zł...", prosimy o informację jaki zakres prac ma być wykonany w tym terminie.

Stanowisko (wyjaśnienie) Zamawiającego: Prace projektowe i roboty budowlane zgodnie z harmonogramem rzeczowo-finansowym.

Natomiast nie ma możliwości wykonania przerobu robót do 30.11.2026 w ciągu 1,5-2 miesięcy w formule zaprojektuj wybuduj. W związku z powyższym wnosimy o wykreślenie przedmiotowego zapisu z SWZ albo o wyjaśnienie, w jaki sposób Zamawiający przewiduje możliwość spełnienia ww. wymogu przy założonym harmonogramie realizacji inwestycji.

Stanowisko (wyjaśnienie) Zamawiającego: Zamawiający nie zmienia stanowiska w tej kwestii.

Kierownik Zamawiającego
lub osoba upoważniona